**SERIENZUBEHÖR**

- Heidenhain iTNC 530 mit HR-410.
- Kugelgewindetriebe mit Doppelmutter.
- INA Linealrollen-Führungssysteme mit Rollenumlaufschuheinheiten.
- Direktes lineares Messsystem Heidenhain.
- Universalfräskopf.
- Automatische Schmierung der Schaltgetriebe.
- Automatische Kopfschmierung.
- Hydraulisches Gegengewicht in der Vertikalachse.
- Schaltschrankklimatisierung.
- Beleuchtung im Schaltschrank.
- Elektromagnetische Verträglichkeit.

EQUIPEMENT STANDARD

- Commande Heidenhain iTNC 530 & HR-410.
- Vis à billes avec double écrou.
- Système de guidage linéaire INA sur chaque axe.
- Règles de mesure directe Heidenhain.
- Tête universelle manuelle.
- Lubrification automatique du bélier (huile).
- Graissage automatique de la Tête (graisse).
- Equilibrage hydraulique de la course Verticale.
- Climatisation de l'armoire électrique.
- Eclairage de l'armoire électrique.
- Compatibilité électromagnétique.

STANDARD EQUIPMENT

- Heidenhain iTNC 530 & HR-410.
- Ball screws with preloaded double nut.
- INA linear guiding system with re circulating cylindrical rollers with steel guide ways assemblies in each axis.
- Heidenhain linear measuring scales.
- Universal manual Head.
- Automatic lubrication of the Ram (oil).
- Automatic lubrication of the Head (grease).
- Hydraulic counterbalance on the vertical axis.
- Electrical cabinet cooling system.
- Electrical cabinet lighting.
- Electromagnetic compatibility.

EQUIPAMIENTO STANDARD

- Heidenhain iTNC 530 con volante HR-410.
- Husillos a bolas con doble tuerca precargada.
- Sistema de guiado lineal INA con recirculación de rodillos cilíndricos en cada eje.
- Reglas Heidenhain de captación directa.
- Cabezal universal.
- Lubricación automática del carnero (aceite).
- Engrase automático del Cabezal (grasa).
- Contrapeso hidráulico en el movimiento vertical.
- Climatización en el armario eléctrico.
- Iluminación del armario eléctrico.
- Compatibilidad electromagnética.

SONDERZUBEHÖR

- Automatik – Fräskopf 4000 rpm.
- Automatik – Fräskopf 6000 rpm.
- Automatischer orthogonaler Fräskopf je 1° x 1° und 4000 rpm.
- Horizontaler Spindelausgang.
- Hochdruckkühlmittelpumpe 20 bar.
- Kühlung durch die Spindel DIN 69871 B/AD.
- Werkzeugmagazin.
- Späneförderer.
- NC-Rundtische.
- Hochfrequenzspindel zum Einsatz in Hauptspindelkegel.
- Schaltende 3D - Tastsystem.
- Werkzeug - Tastsysteme.

EQUIPEMENT OPTIONNEL

- Tête automatique de 4000 rpm.
- Tête automatique de 6000 rpm.
- Tête orthogonale 1° x 1° et 4000 rpm.
- Sortie directe Horizontale.
- Arrosage haute pression (20 bar).
- Arrosage par la broche DIN 69871B/AD.
- Changeurs d'outils.
- Convoyeurs à copeaux.
- Tables rotatives.
- Electrobroches à monter dans le cône de la fraiseuse.
- Palpeur d'outils.
- Palpeur 3D.

OPTIONAL EQUIPMENT

- 4000 rpm Automatic Head.
- 6000 rpm Automatic Head.
- Orthogonal Head 1° x 1° & 4000 r.p.m.
- Horizontal Head.
- High pressure Coolant (20 bar).
- Coolant through the spindle DIN 69871B/AD.
- Automatic Tool Changers.
- Chip conveyors.
- Rotary tables.
- Electro spindle to be fitted on the Milling machine Taper.
- Tools touch Probe.
- 3D touch trigger Probe.

EQUIPAMIENTO OPCIONAL

- Cabezal automático de 4000 rpm.
- Cabezal automático de 6000 rpm.
- Cabezal automático ortogonal de 1° x 1° y 4000 rpm.
- Salida directa Horizontal.
- Refrigeración alta presión.
- Refrigeración por el husillo DIN 69871B/AD.
- Cargadores de herramientas.
- Extractores de viruta.
- Mesas giratorias.
- Electro husillos con fijación por cono al husillo de la fresadora.
- Palpador de Herramientas.
- Palpador 3D.



MTE
Machine Tool Engineering, S.A.

Polígono Industrial de Itziar
Parcela M - 4-1
20829 Itziar - Deba
(Gipuzkoa) Spain

T 0034 943 606 383
F 0034 943 199 248
W www.mtemachine.com
E jcharola@mtemachine.com



MTE
MTE Deutschland GmbH

Industriepark Nord 10
53567 Buchholz / ww
Deutschland

T 0049 (0) 2683 9369 20
F 0049 (0) 2683 93 69 210
W www.mte-deutschland.de
E info@mte-deutschland.de

■ Die in diesen Unterlagen enthaltenen technischen Daten sind nicht verbindlich und können von der Firma geändert werden.
■ Les informations contenues dans cette brochure ne sont pas contractuelles et peuvent être modifiées par la Société.
■ Information contained in this brochure is not contractual and is subject to modification without notice by the manufacturer.
■ Las informaciones contenidas en este catálogo pueden ser modificadas por el fabricante.

BETTFRÄSMASCHINE MIT RUNDTISCH BANC FIXE AVEC TABLE TOURNANTE BED TYPE ROTARY TABLE MILLING MACHINES BANCADA FIJA CON MESA RETROTRASLANTE

RT



MTE
Machine Tool Engineering, S.A.

02 **MODELS**
RT



03

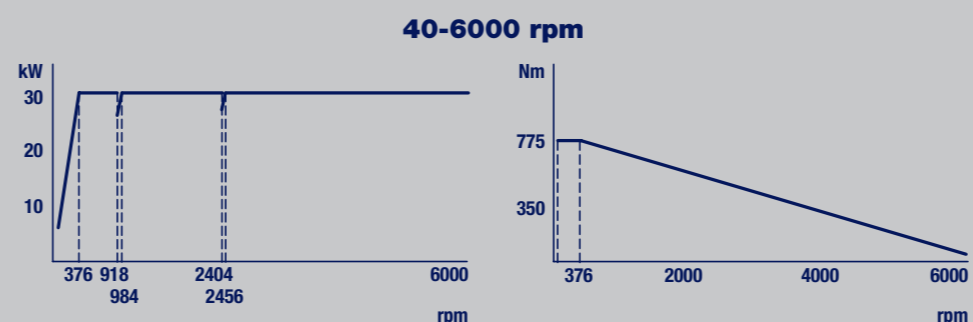
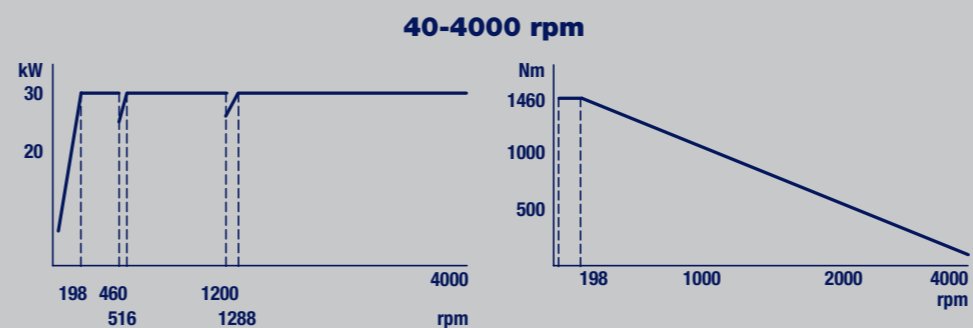

TISCH / TABLE / TABLE / MESA **RT**

Aufspannfläche des Tisches / Surface de la Table / Working surface / Superficie de la mesa	mm	660x660, 1000x1000, 1200x1200 1400x1600
Längsweg des Tisches / Longitudinale de la table / Longitudinal Table / Longitudinal de mesa	mm	1600-2000-2500- 3.000
Querweg des Frässlittens / Transversale du béliier / Cross traverse Ram / Transversal del carrero	mm	1.000 - 1200 - 1400
Senkrechtbewegung / Course verticale / Vertical traverse / Curso vertical		1.000-1500- 2000
Max. zulässige Tischbelastung / Carga max. sur la Table / Max. admissible load / Carga max. admisible	Kgs	2.500 5.000 8.000 12.000

SPINDEL / BROCHE / SPINDLE / HUSILLO

Aufnahmekegel / Emmanchement / Spindle taper/ Cono del husillo		50 DIN 69871 A
Spindeldrehzahlen / Vitesses de rotation / Variable speed / Velocidades de rotación	rpm	40-4.000 (Optional 40-6.000)
Drehzahlbereiche / Gamme de vitesses / Speed ranges / Gama de velocidades		3
Leistung / Puissance / Spindle motor / Potencia	kW	30
Max. Spindeldrehmoment / Couple max. a la broche / Max. torque at spindle / Máx. par en el husillo	Nm	1460

VORSCHÜBE / DÉPLACEMENTS / FEEDS / AVANCES

Eilgang / Avance rapide / Rapid feed / Avance rápido	mm/min	25.000
Arbeitsvorschub / Avance de travail Working feed / Avance de trabajo	mm/min	15.000

X
X ACHSE
AXE X
X AXIS
EJE X

6 Rollenumlaufschuheinheiten Typ 55EHL mit einer Belastbarkeit von 167.000N eingebaut.

6 Patins format 55EHL et 167.000N de capacité de charge.

6 Roller Packs with size of 55EHL and 167.000N of carrying capacity.

6 Patines tamaño 55EHL de 167.000N de capacidad de carga.

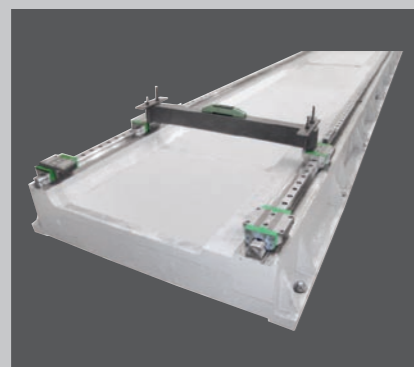

Y
Y ACHSE
AXE Y
Y AXIS
EJE Y

8 Rollenumlaufschuheinheiten Typ 45 mit einer Belastbarkeit von 114.000N eingebaut.

8 Patins format 45 et 114.000N de capacité de charge.

8 Roller Packs with size of 45 and 114.000N of carrying capacity.

8 Patines tamaño 45 de 114.000N de capacidad de carga.

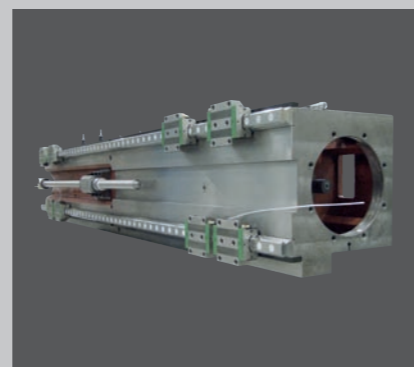

Z
Z ACHSE
AXE Z
Z AXIS
EJE Z

4 Rollenumlaufschuheinheiten Typ 55 mit einer Belastbarkeit von 167.000N eingebaut.

4 Patins format 55 et 167.000N de capacité de charge.

4 Roller Packs with size of 55 and 167.000N of carrying capacity.

4 Patines tamaño 55 de 167.000N de capacidad de carga.

